

PARTNER

CARE . TRUST . RESPONSIBILITY

PARTNER

CARE . TRUST . RESPONSIBILITY

QUIOSCOS AUTO CHECK-IN

SOLUCIONES 

Hardware, software, servicios y muchos mas....

We make it **possible**

2024

PARTNER

CARE . TRUST . RESPONSIBILITY

INDOOR&OUTDOOR KIOSK

AUTO CHECK-IN For HOTELS



Auto Check-in de Interior



- ❑ Carcasa fabricada en chapa de acero de 2-4mm con base de 10mm de espesor.
- ❑ Pintura en polvo industrial de alta resistencia con 35 micras de espesor. Ral 9006/7024 de serie o cualquier color gama ral bajo pedido.
- ❑ Sistema de cierre de seguridad con apertura frontal 135°
- ❑ Sistema de ventilación forzada, 2xAirFlow 21-37CFM/Axial AC
- ❑ Easy on: Conexión USB, RJ45, Interruptor I/O, Conector IEC
- ❑ All-in-one con pantalla de 15,6" o 21,5" Intel Celeron, SSD 128GB, 4GB RAM, Windows10 IoT (otras configuraciones disponibles)
- ❑ Escaner DNI / PASAPORTE resolución 500DPI-Interfaz USB-Área activa 130mm X 94mm
- ❑ Expendedor tarjetas Mifare - Capacidad 200 tarjetas - Interfaz RS 232 / USB - Stacker fijo - Lectura y grabación de tarjetas Mifare classic y ultralight y ISO - Sistema de arrastre por gancho - Salida boca de plástico
- ❑ Scanner 1D y 2D para códigos QR
- ❑ Pin Pad Bracket
- ❑ Webcam HD Pro C930. 1080p /30fps.Tipo de enfoque automático

Mostrador o fijación en suelo



Dimensiones (15,6")

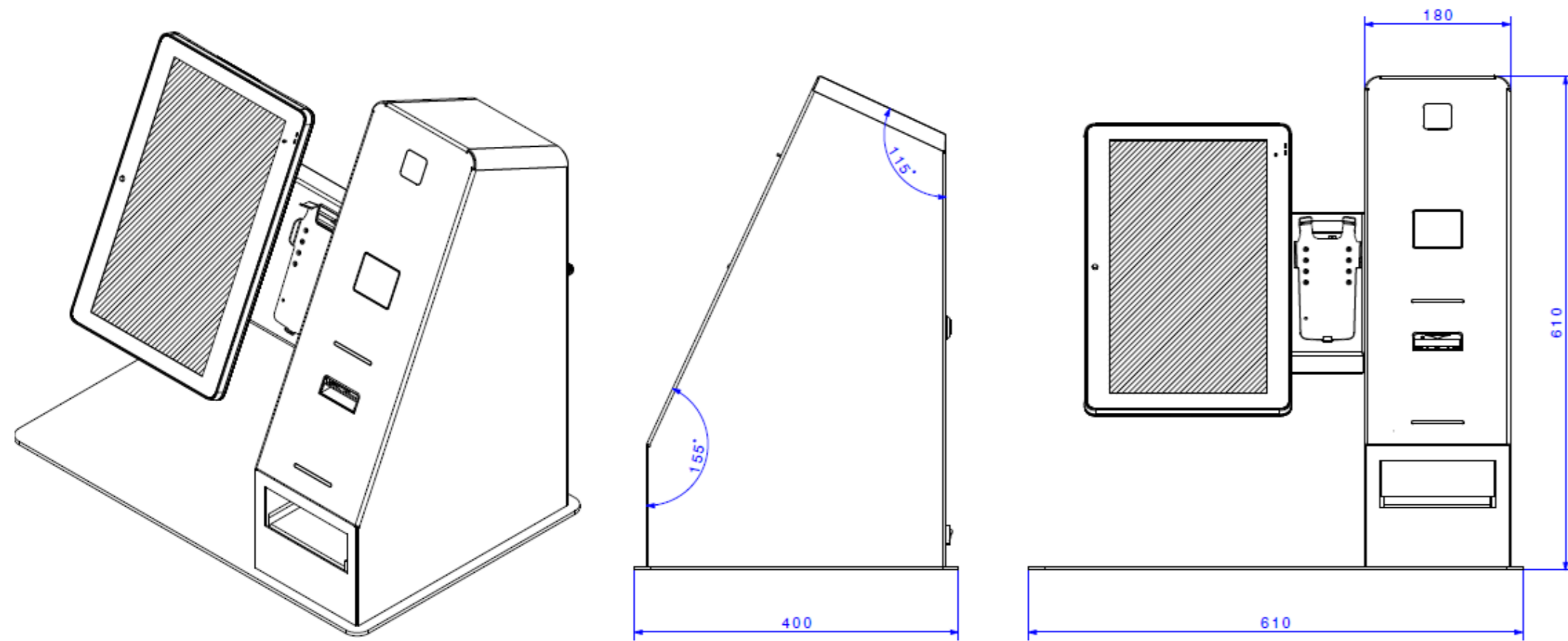

Dimensiones (21,5")

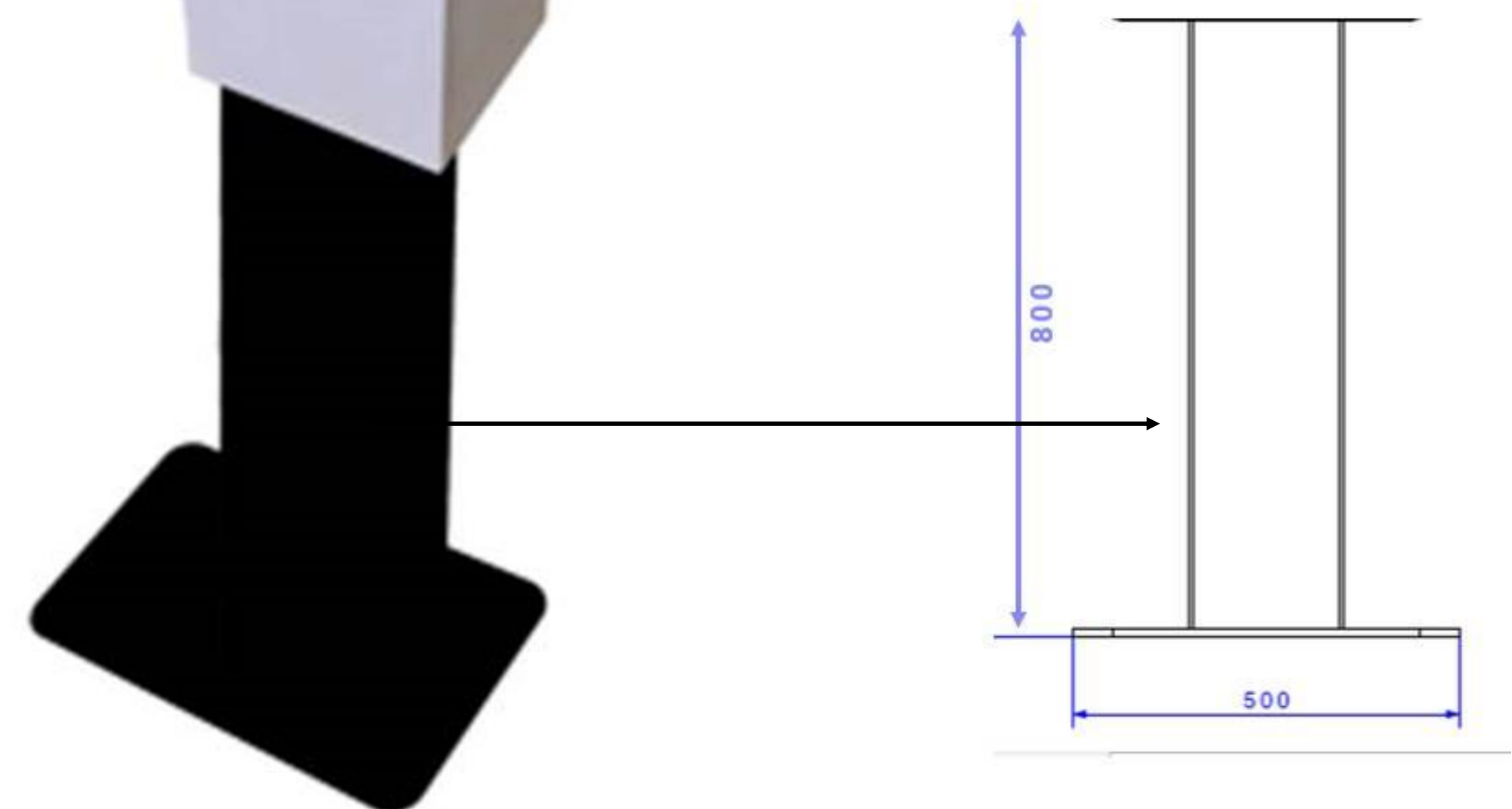
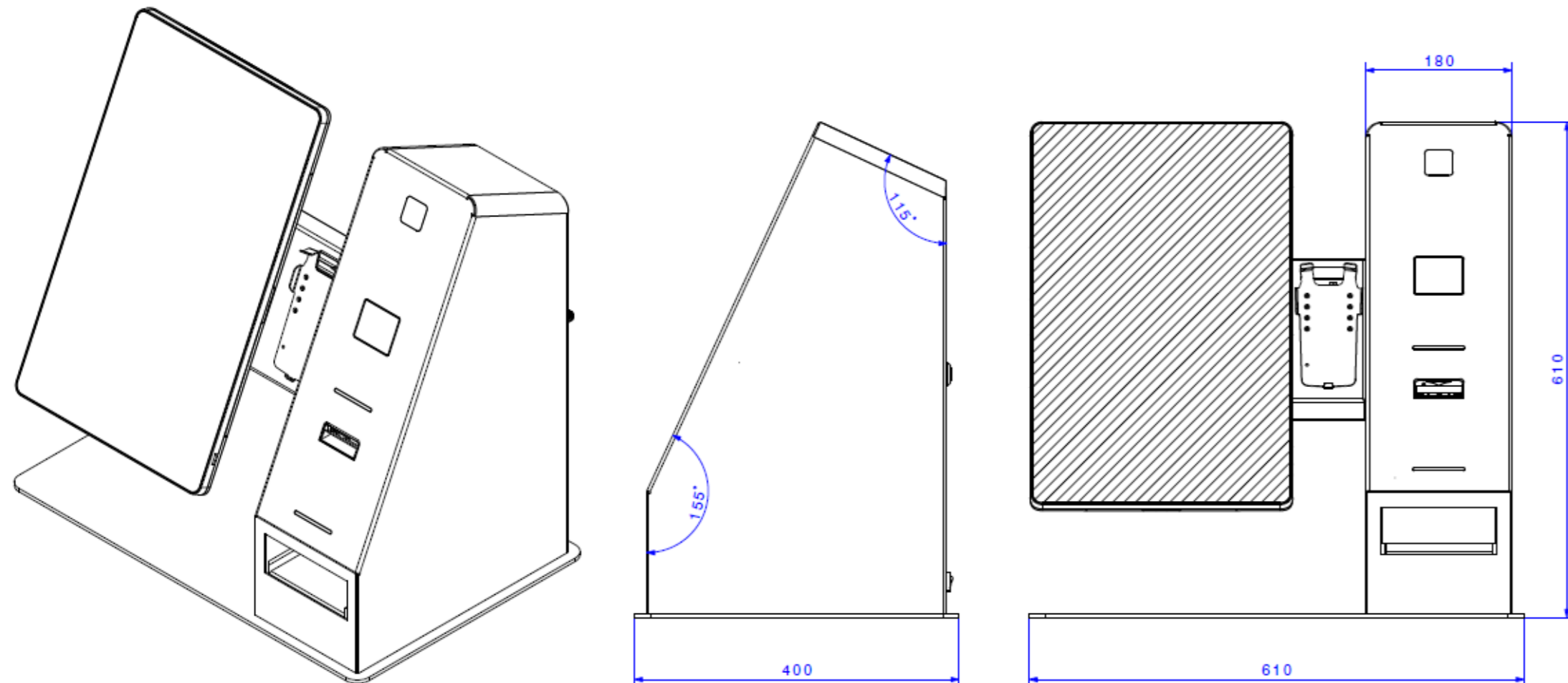

QUIOSCOS DE EXTERIOR

AUTO CHECK-IN para Hoteles



Version de exterior VESA 21" (outdoor)



- Carcasa fabricada en chapa de acero de 2-4mm con base de 10mm de espesor fijada en pared sobre marco
- Pintura en polvo industrial de alta resistencia con 35 micras de espesor. RAL 9003 de serie o cualquier color gama ral bajo pedido.
- Sistema de Climatización inteligente: Termostato, Higrostat, Ventiladores y Resistencia.
- Cuadro eléctrico: Aparato modular / Int. aut. diferencial / Magnetotérmico bipolar
- Sistema de apertura de doble seguridad IP65
- Aislamiento térmico con espuma elastomérica aluminizada
- Monitor industrial de 21,5" táctil PCT Monitor industrial táctil de alto brillo de 21,5" en diagonal. Formato de imagen 16:9. Backlight por LED de alto brillo. Resolución FHD de 1920×1080 puntos. Brillo de 2000 cd/m2. Ratio de contraste de 1000:1. Tamaño del área activa de 476,6 x 268,1 mm
- CPU Industrial Argo, Fanless, sin ventiladores ni elementos mecánicos, Intel Celeron, 4GB RAM, SSD 120GB, Windows10 IoT (otras configuraciones disponibles)
- Escáner DNI / PASAPORTE resolución 500DPI-Interfaz USB-Área activa 130mm X 94mm
- Expendedor tarjetas Mifare - Capacidad 200 tarjetas - Interfaz RS 232 / USB - Stacker fijo - Lectura y grabación de tarjetas Mifare classic y ultralight y ISO - Sistema de arrastre por gancho - Salida boca de plástico
- Scanner 1D y 2D para códigos QR
- Sistema de pago integrado (suministrado por el cliente)
- Webcam HD Pro C930. 1080p /30fps.Tipo de enfoque automático

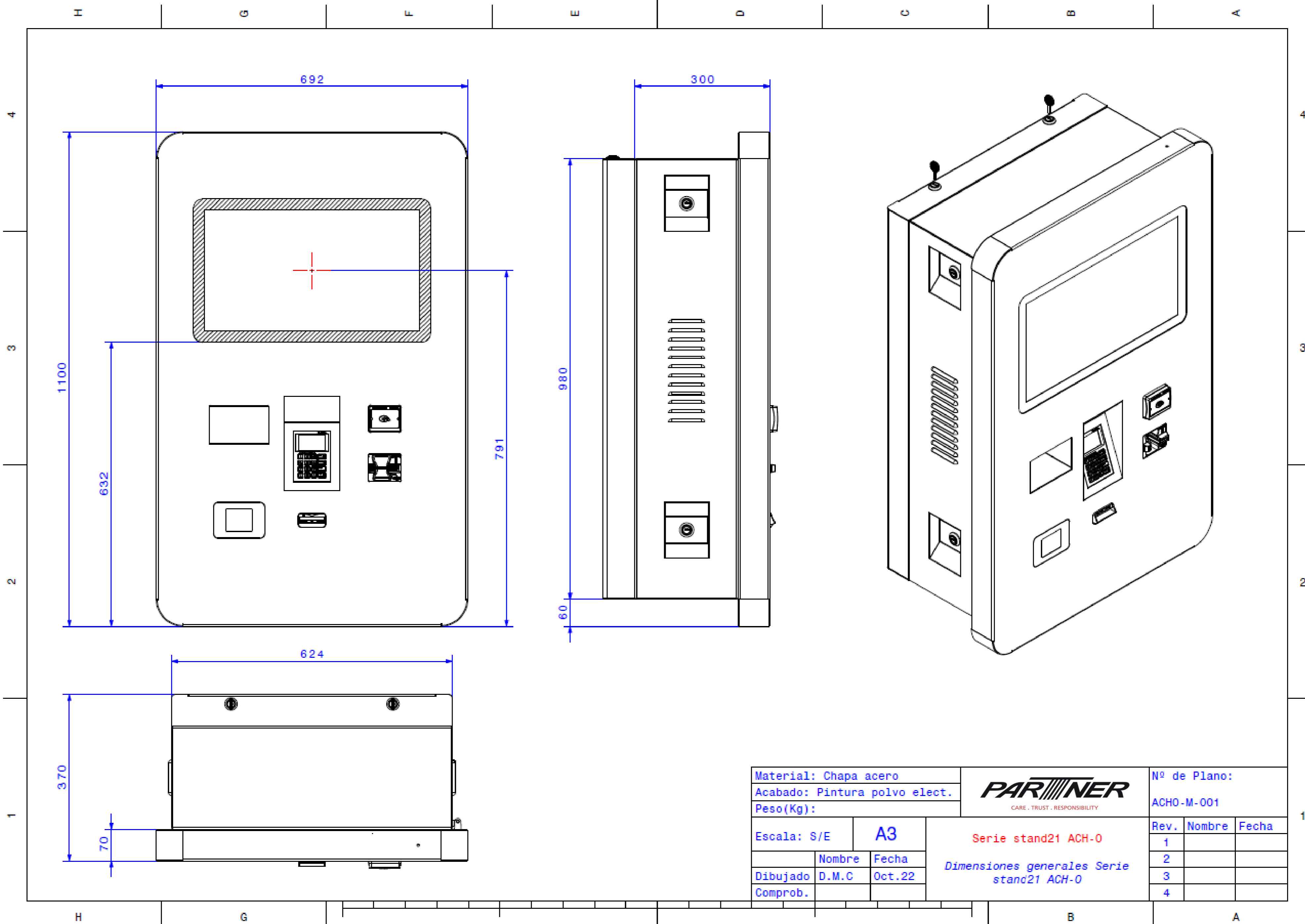

Material: Chapa acero
 Acabado: Pintura polvo elect.
 Peso(Kg):



Nº de Plano:
 ACHO-M-001

Escala: S/E	A3	
Dibujado	Nombre	Fecha
Comprob.	D.M.C	Oct.22

Serie stand21 ACH-0
 Dimensiones generales Serie
 stand21 ACH-0

Rev.	Nombre	Fecha
1		
2		
3		
4		

Version de exterior 21" (outdoor)



- Carcasa fabricada en chapa de acero de 2-4mm con base de 10mm de espesor. Fijada al suelo
- Pintura en polvo industrial de alta resistencia con 35 micras de espesor. RAL 9003 de serie o cualquier color gama ral bajo pedido.
- Sistema de Climatización inteligente: Termostato, Higrostat, Ventiladores y Resistencia.
- Cuadro eléctrico: Aparamento modular / Int. aut. diferencial / Magnetotérmico bipolar
- Sistema de apertura de doble seguridad IP65
- Sistema de audio industrial protección IP65 con amplificador de 20W RMS (200W PMPO)
- Aislamiento térmico con espuma elastomérica aluminizada
- Monitor industrial de 21,5" táctil PCT Monitor industrial táctil de alto brillo de 21,5" en diagonal. Formato de imagen 16:9. Backlight por LED de alto brillo. Resolución FHD de 1920×1080 puntos. Brillo de 2000 cd/m2. Ratio de contraste de 1000:1. Tamaño del área activa de 476,6 x 268,1 mm
- CPU Industrial Argo, Fanless, sin ventiladores ni elementos mecánicos, Intel Celeron, 4GB RAM, SSD 120GB, Windows10 IoT (otras configuraciones disponibles)
- Opcional, Vinilo frontal personalizado
- Escáner DNI / PASAPORTE resolución 500DPI-Interfaz USB-Área activa 130mm X 94mm
- Expendedor tarjetas Mifare - Capacidad 200 tarjetas - Interfaz RS 232 / USB - Stacker fijo - Lectura y grabación de tarjetas Mifare classic y ultralight y ISO - Sistema de arrastre por gancho - Salida boca de plástico
- Scanner 1D y 2D para códigos QR
- Sistema de pago por tarjeta bancaria compuesto por lector de inserción de tarjeta, modulo PINPAD y Lector contactless Marca Verifone modelo UX100 / UX300 /UX400
- Webcam HD Pro C930. 1080p /30fps.Tipo de enfoque automático

Descripción técnica

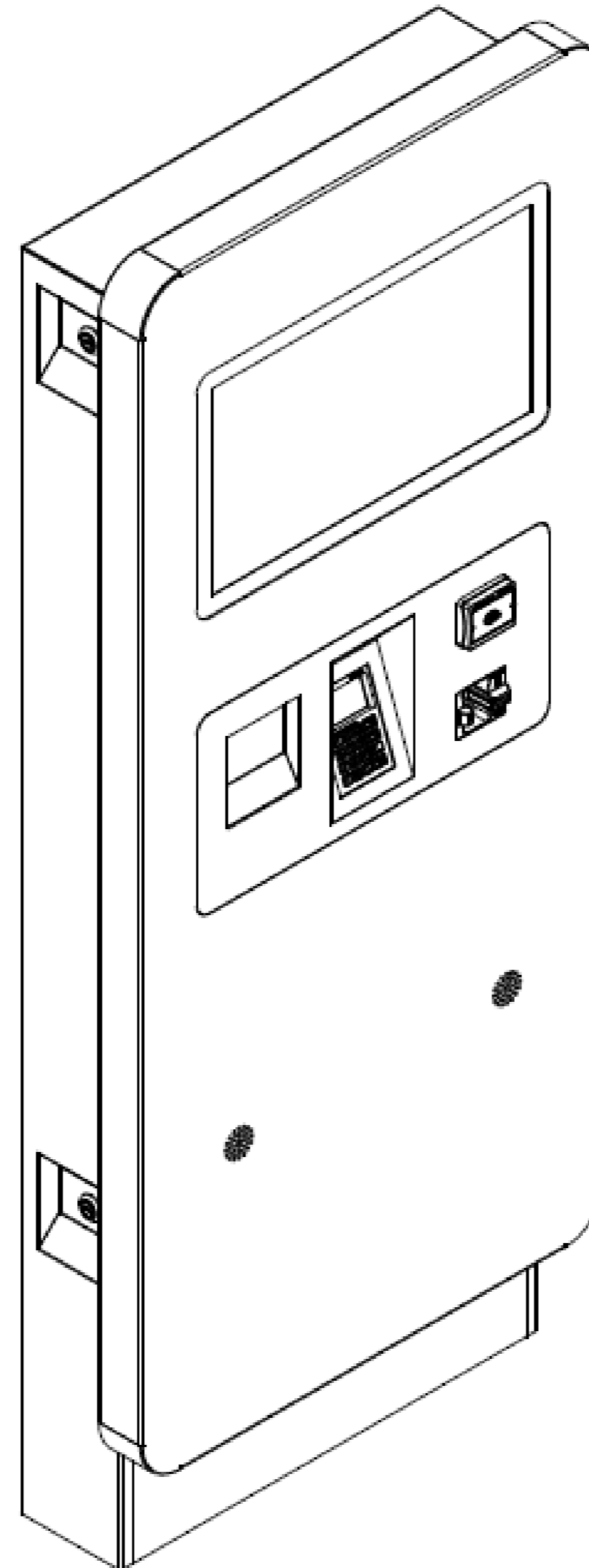
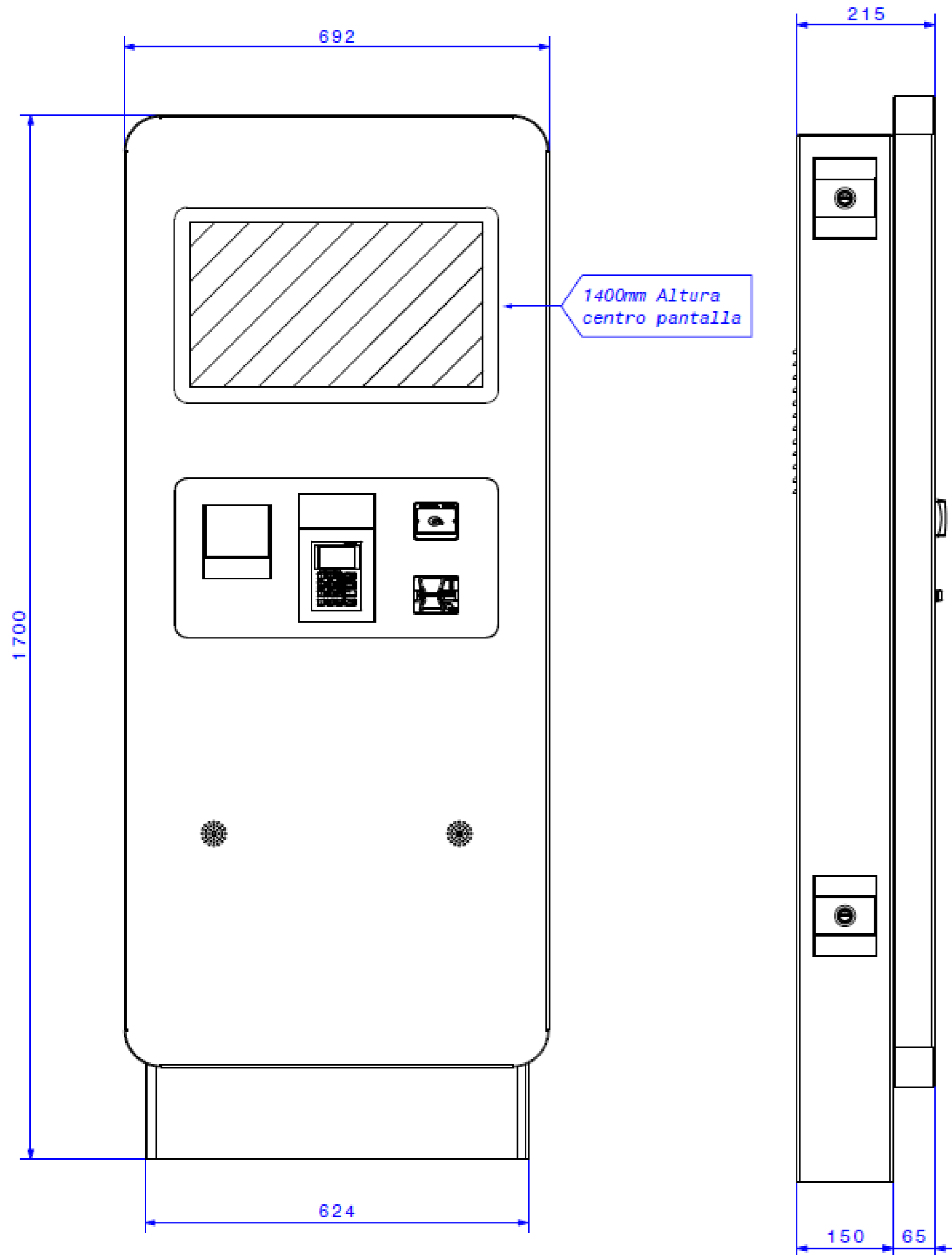

Módulo expendedor de tarjetas

Los módulos expendedores se caracterizan por disponer de un sistema de arrastre de la tarjeta mecánico ofreciendo una altísima fiabilidad y larga vida de operación sin necesidad de realizar acciones de mantenimiento.

Incorpora un carro mecánico de plástico delantero para poder instalar un lector contactless RFID (tipo MIFARE®, calypso, 125 KHZ, I-Code, etc) o un lector de código de barras para efectuar lecturas y/o grabaciones antes de expender la tarjeta al usuario. Además este carro incorpora un sistema para capturar aquellas tarjetas erróneas y usarlo como recolector de tarjetas gracias a su gran capacidad. Las tarjetas tragadas caen verticalmente por abajo del expendedor.

Gracias a la galga de ajuste acepta tarjetas con espesores desde 0,76 mm hasta 1,0 mm. Por defecto se ajusta a 0,76 mm (ISO7810)

Existen varios modelos con diferentes capacidades para almacenar tarjetas con un máximo de 500 tarjetas.

Opcionalmente, podemos suministrar con el expendedor con un lector/grabador sin contacto para cualquier tipo de tarjetas MIFARE® ISO 14443 A/B y con 4 zócalos SAM.

Aplicaciones: emisión títulos transporte, parkings, vending, sistemas de peaje, tarjetas pre-pago, fidelización, controles de acceso, kioscos, etc.

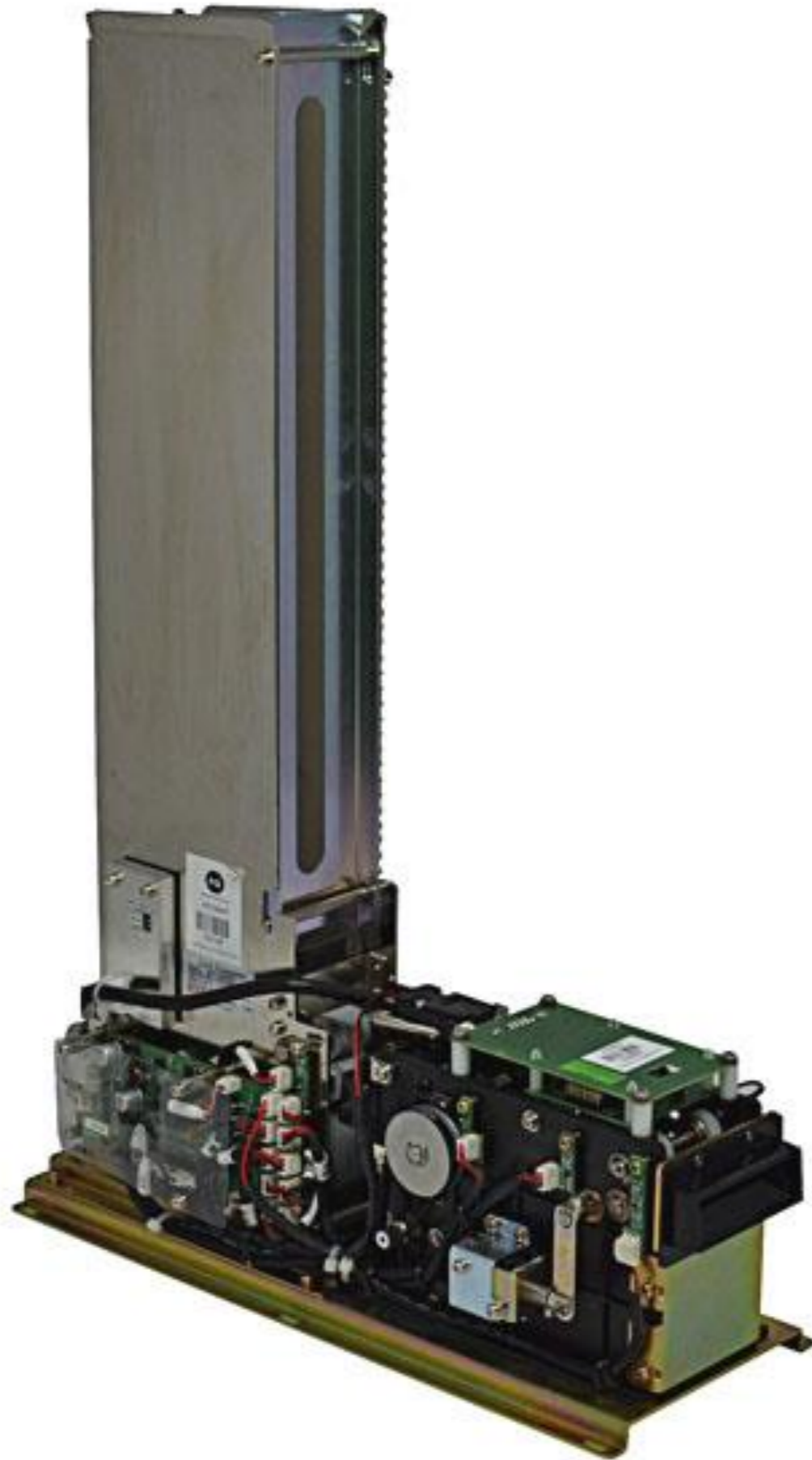

PRESENCIA GLOBAL
FUERZA LOCAL



TEAM EUROPA

Equipo Multilingüe en 11 diferentes idiomas

Oficinas en Alemania, España, UK, Francia Slovenia, Polonia

Estructura de servicio para EMEA con canal de distribución especializado

Gestión flexible de productos y proyectos/estrategías a largo plazo

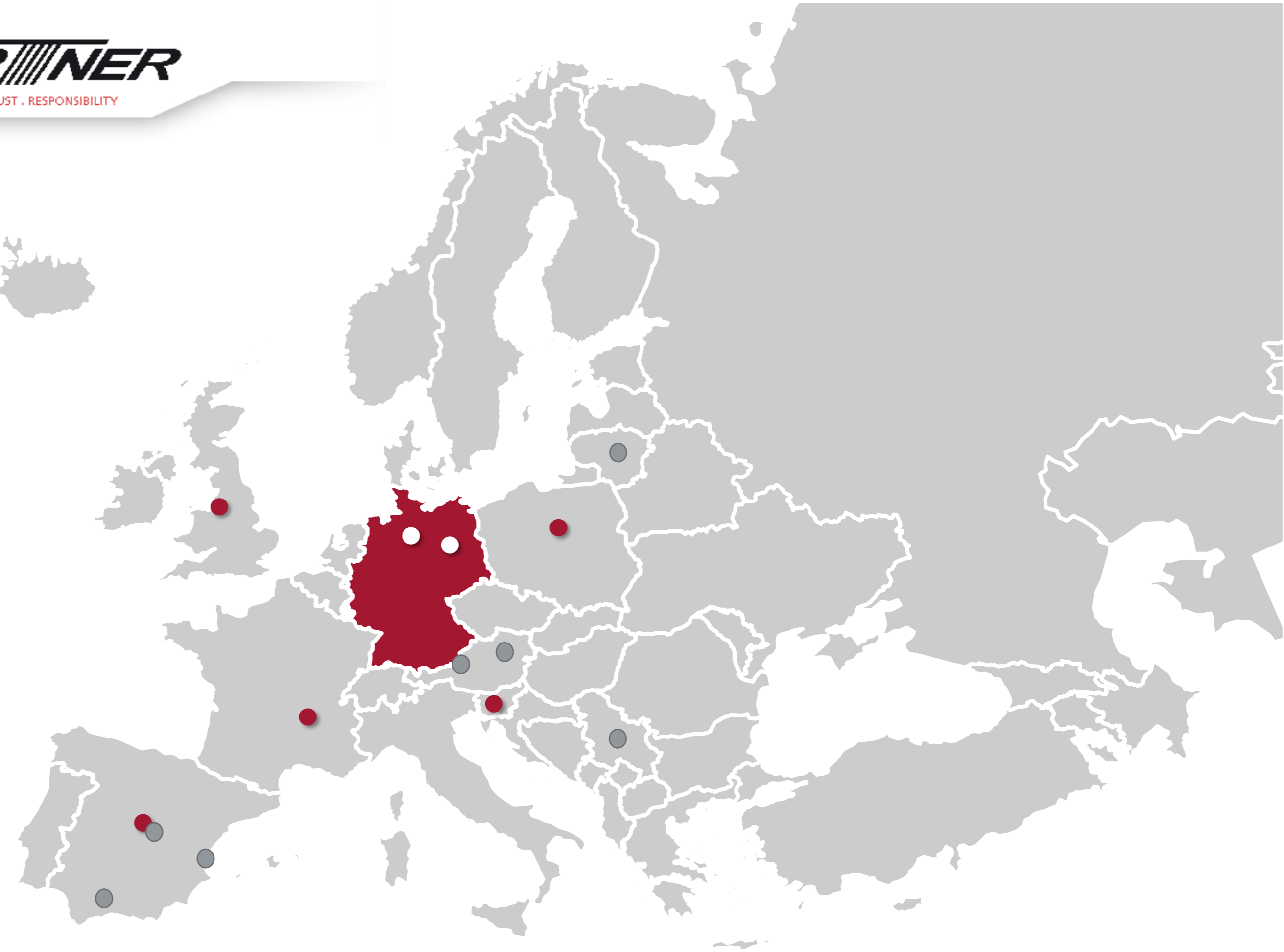

50+
Empleados



4
Servicio & Laboratorio



4
Almacenes & Centros RMAs



Area Manager Para cada pais



Gestión de Productos y proyectos



GLOBAL SERVICE PARTNER

- Con una experiencia de más de 25 años de servicio en los sectores de Retail, Restauración, AIDC e Industrial, todos nuestros Recursos Humanos están focalizados a la satisfacción del cliente
- Más de 5.000 centros y 50.000 terminales son actualmente cubiertos por Partner Tech Iberia Service Partner
- Adaptación y capilaridad del Servicio a la medida del cliente. Creación de estructuras personalizadas de Nivel 1 y Nivel 2
- Experiencia en certificación y capacitación en soluciones SW de gestión de terceros.
- Cobertura de servicios 365 días al año (24x7); (18x7); (12/7)
- Nuestro Departamento de servicio "Service Partner" se integra en los Dptos de Sistemas de los clientes.
- Partner Tech Iberia provee de servicios de mantenimiento on-site, instalaciones, servicios help-desk y mantenimiento remoto para cubrir cualquier servicio, sea cual sea la necesidad del cliente



INSTALACIONES y Roll-Out

- ✓ Instalación materiales de Hardware (Quioscos, Pantallas, TPVs, KDS), según plano, taladros forjados en hormigón en el suelo, radial de corte para instalación de tubos de chapa a techo, fijación de cartelera digital, y aspiradora para limpieza de restos
- ✓ Servicio Logístico Península con paletización de todos los componentes para garantizar su integridad (costes Islas, Ceuta y Melilla serán evaluados aparte)
- ✓ Plataformado equipos en laboratorio, configuración de equipamiento, y acompañamiento apertura
- ✓ Instalaciones personalizadas en función de los requerimientos del cliente, incluyendo check-list y firma del Gerente garantizando las mismas
- ✓ Desinstalaciones, incluyendo material de embalaje, paquetización, desinfección y limpieza
- ✓ Salvaguarda de material en almacenes para el uso de material en futuras instalaciones

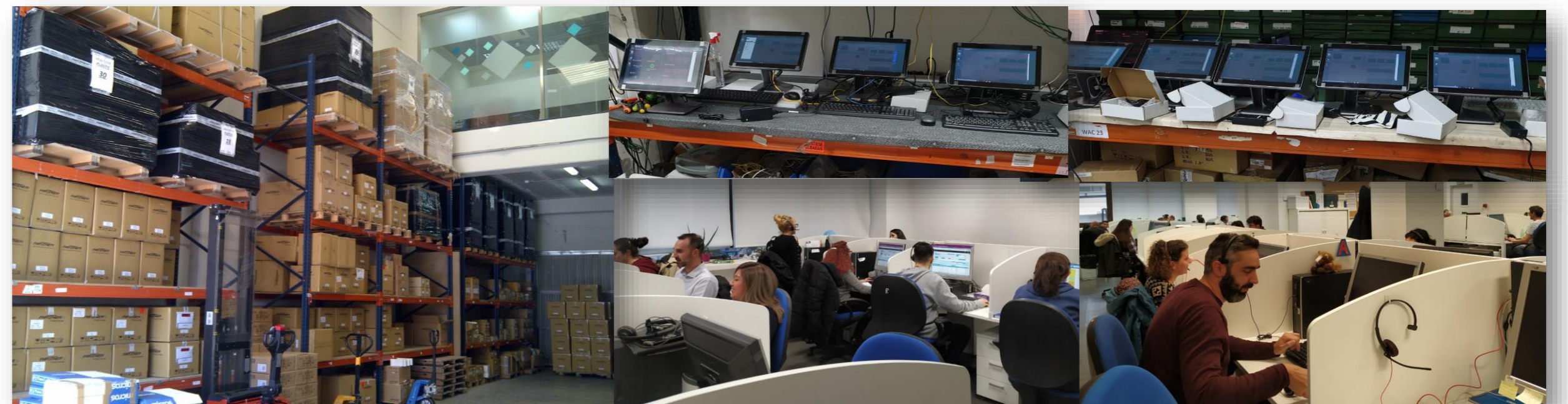

EXPERIENCIA CASE STUDY



PARTNER

CARE · TRUST · RESPONSIBILITY

PARTNER

Todo lo que imagina...